

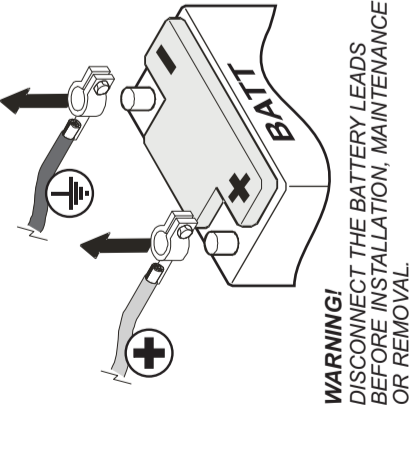

WARNING!
USE ONLY IN VEHICLES WITH A 12 VOLT
NEGATIVE GROUND

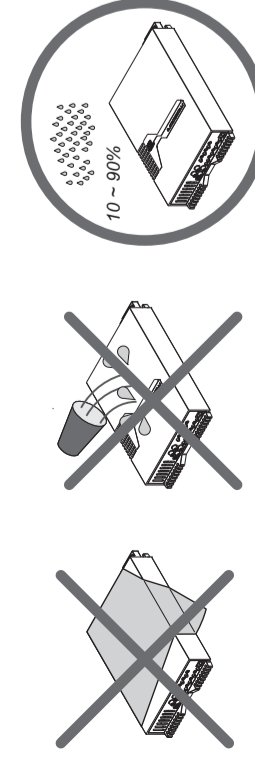

WARNING!
DISCONNECT THE BATTERY LEADS
BEFORE INSTALLATION, MAINTENANCE
OR REMOVAL



AVVERTENZE:
INTERROMPERE IMMEDIATAMENTE L'USO IN CASO DI TROUBLE IMMEDIATELY IN CASE OF TROUBLE IMMEDIATELY IN CASE OF TROUBLE IMMEDIATELY IN CASE OF TROUBLE. Disconnection of the power leads may cause fire or damage to the product. For repair please contact an authorized MOSCOMI dealer.

AVVERTENZE:
STELLEN SIE DEN GEBRAUCH IM FALLE EINER STÖRUNG EIN. Die Nichteinhaltung kann zu einem Beschädigen des Produkts führen. Für eine Reparatur kontaktieren Sie bitte einen autorisierten MOSCOMI Fachhändler.

AVVERTENZE:
STELLEN SIE DEN GEBRAUCH IM FALLE EINER STÖRUNG EIN. Die Nichteinhaltung kann zu einem Beschädigen des Produkts führen. Für eine Reparatur kontaktieren Sie bitte einen autorisierten MOSCOMI Fachhändler.

AVVERTENZE:
STELLEN SIE DEN GEBRAUCH IM FALLE EINER STÖRUNG EIN. Die Nichteinhaltung kann zu einem Beschädigen des Produkts führen. Für eine Reparatur kontaktieren Sie bitte einen autorisierten MOSCOMI Fachhändler.

AVVERTENZE:
STELLEN SIE DEN GEBRAUCH IM FALLE EINER STÖRUNG EIN. Die Nichteinhaltung kann zu einem Beschädigen des Produkts führen. Für eine Reparatur kontaktieren Sie bitte einen autorisierten MOSCOMI Fachhändler.

AVVERTENZE:
STELLEN SIE DEN GEBRAUCH IM FALLE EINER STÖRUNG EIN. Die Nichteinhaltung kann zu einem Beschädigen des Produkts führen. Für eine Reparatur kontaktieren Sie bitte einen autorisierten MOSCOMI Fachhändler.

AVVERTENZE:
STELLEN SIE DEN GEBRAUCH IM FALLE EINER STÖRUNG EIN. Die Nichteinhaltung kann zu einem Beschädigen des Produkts führen. Für eine Reparatur kontaktieren Sie bitte einen autorisierten MOSCOMI Fachhändler.

AVVERTENZE:
STELLEN SIE DEN GEBRAUCH IM FALLE EINER STÖRUNG EIN. Die Nichteinhaltung kann zu einem Beschädigen des Produkts führen. Für eine Reparatur kontaktieren Sie bitte einen autorisierten MOSCOMI Fachhändler.

AVVERTENZE:
STELLEN SIE DEN GEBRAUCH IM FALLE EINER STÖRUNG EIN. Die Nichteinhaltung kann zu einem Beschädigen des Produkts führen. Für eine Reparatur kontaktieren Sie bitte einen autorisierten MOSCOMI Fachhändler.

AVVERTENZE:
STELLEN SIE DEN GEBRAUCH IM FALLE EINER STÖRUNG EIN. Die Nichteinhaltung kann zu einem Beschädigen des Produkts führen. Für eine Reparatur kontaktieren Sie bitte einen autorisierten MOSCOMI Fachhändler.

AVVERTENZE:
STELLEN SIE DEN GEBRAUCH IM FALLE EINER STÖRUNG EIN. Die Nichteinhaltung kann zu einem Beschädigen des Produkts führen. Für eine Reparatur kontaktieren Sie bitte einen autorisierten MOSCOMI Fachhändler.

AVVERTENZE:
STELLEN SIE DEN GEBRAUCH IM FALLE EINER STÖRUNG EIN. Die Nichteinhaltung kann zu einem Beschädigen des Produkts führen. Für eine Reparatur kontaktieren Sie bitte einen autorisierten MOSCOMI Fachhändler.

AVVERTENZE:
STELLEN SIE DEN GEBRAUCH IM FALLE EINER STÖRUNG EIN. Die Nichteinhaltung kann zu einem Beschädigen des Produkts führen. Für eine Reparatur kontaktieren Sie bitte einen autorisierten MOSCOMI Fachhändler.

AVVERTENZE:
STELLEN SIE DEN GEBRAUCH IM FALLE EINER STÖRUNG EIN. Die Nichteinhaltung kann zu einem Beschädigen des Produkts führen. Für eine Reparatur kontaktieren Sie bitte einen autorisierten MOSCOMI Fachhändler.

AVVERTENZE:
STELLEN SIE DEN GEBRAUCH IM FALLE EINER STÖRUNG EIN. Die Nichteinhaltung kann zu einem Beschädigen des Produkts führen. Für eine Reparatur kontaktieren Sie bitte einen autorisierten MOSCOMI Fachhändler.

AVVERTENZE:
STELLEN SIE DEN GEBRAUCH IM FALLE EINER STÖRUNG EIN. Die Nichteinhaltung kann zu einem Beschädigen des Produkts führen. Für eine Reparatur kontaktieren Sie bitte einen autorisierten MOSCOMI Fachhändler.

AVVERTENZE:
STELLEN SIE DEN GEBRAUCH IM FALLE EINER STÖRUNG EIN. Die Nichteinhaltung kann zu einem Beschädigen des Produkts führen. Für eine Reparatur kontaktieren Sie bitte einen autorisierten MOSCOMI Fachhändler.

AVVERTENZE:
STELLEN SIE DEN GEBRAUCH IM FALLE EINER STÖRUNG EIN. Die Nichteinhaltung kann zu einem Beschädigen des Produkts führen. Für eine Reparatur kontaktieren Sie bitte einen autorisierten MOSCOMI Fachhändler.

AVVERTENZE:
STELLEN SIE DEN GEBRAUCH IM FALLE EINER STÖRUNG EIN. Die Nichteinhaltung kann zu einem Beschädigen des Produkts führen. Für eine Reparatur kontaktieren Sie bitte einen autorisierten MOSCOMI Fachhändler.

AVVERTENZE:
STELLEN SIE DEN GEBRAUCH IM FALLE EINER STÖRUNG EIN. Die Nichteinhaltung kann zu einem Beschädigen des Produkts führen. Für eine Reparatur kontaktieren Sie bitte einen autorisierten MOSCOMI Fachhändler.

AVVERTENZE:
STELLEN SIE DEN GEBRAUCH IM FALLE EINER STÖRUNG EIN. Die Nichteinhaltung kann zu einem Beschädigen des Produkts führen. Für eine Reparatur kontaktieren Sie bitte einen autorisierten MOSCOMI Fachhändler.

CONNECTING INPUT

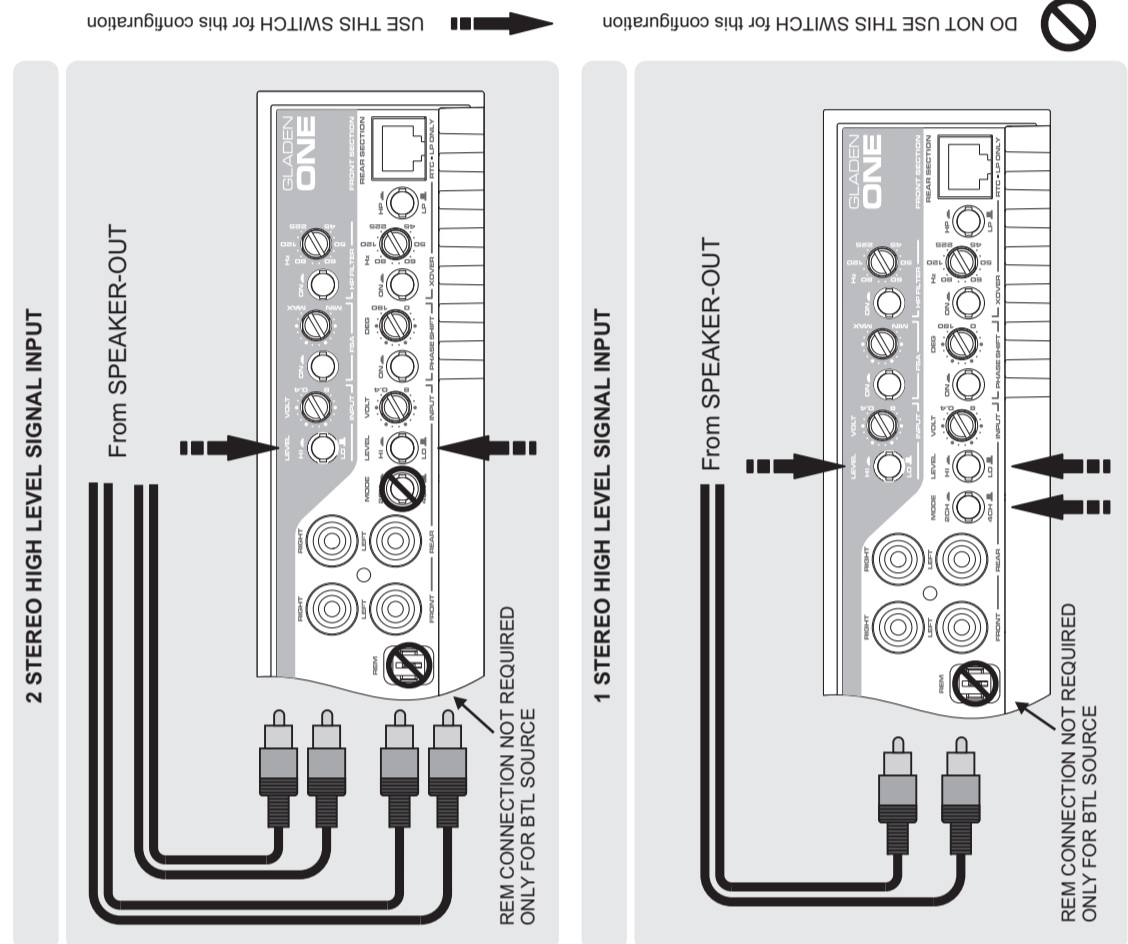
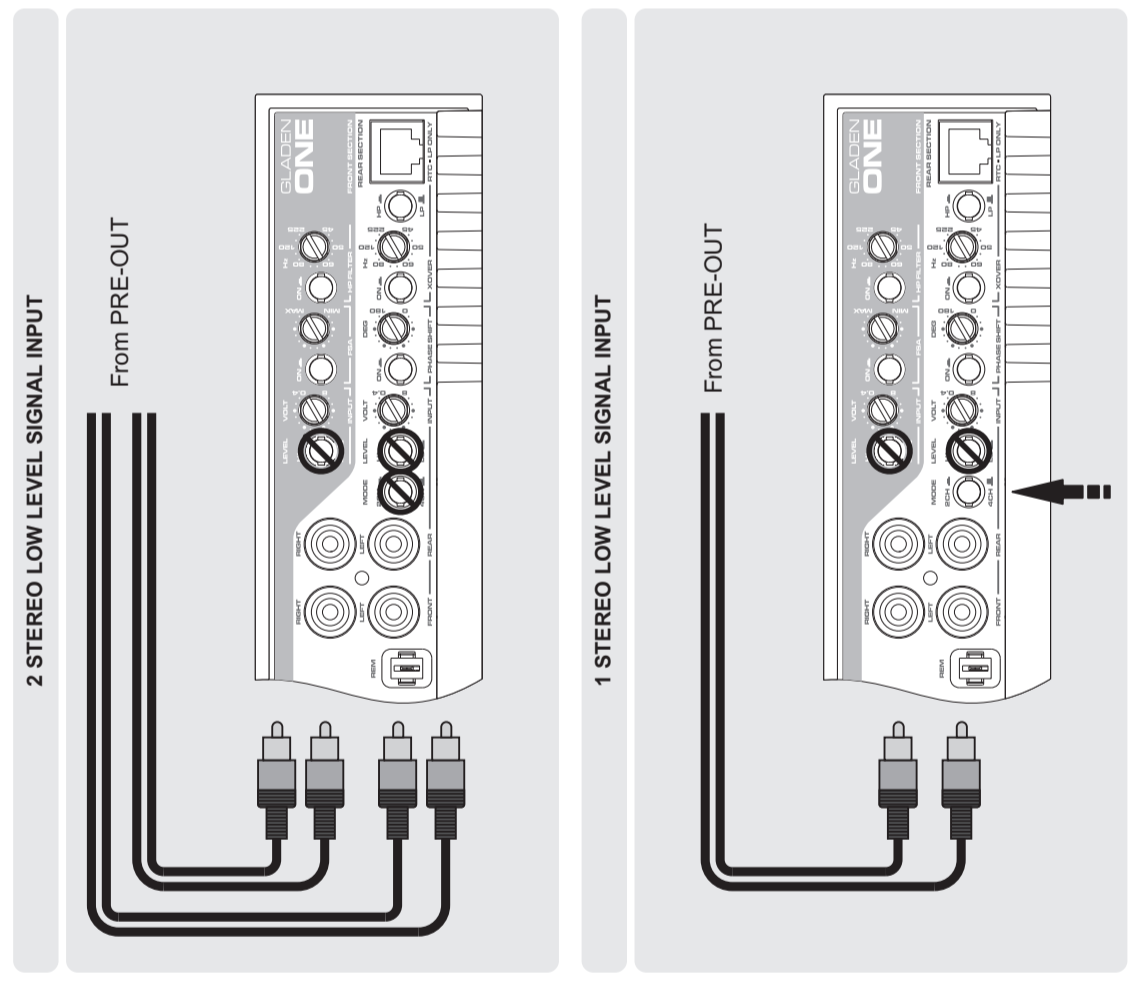

CONNECTING SPEAKERS

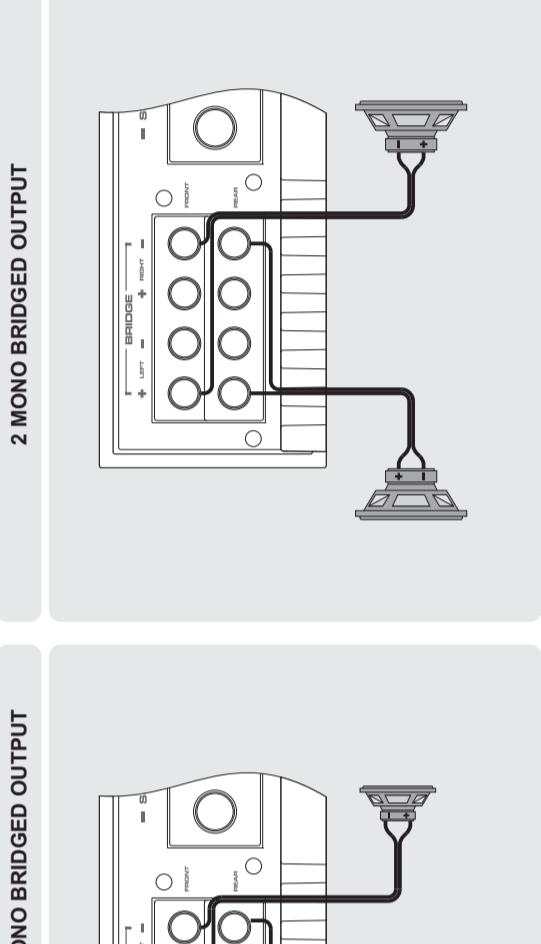
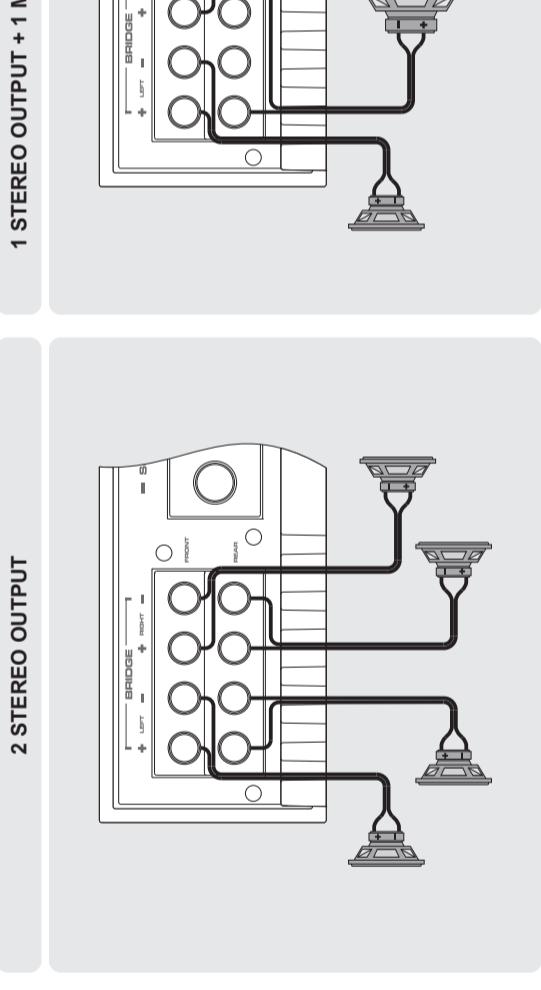

REGULATION

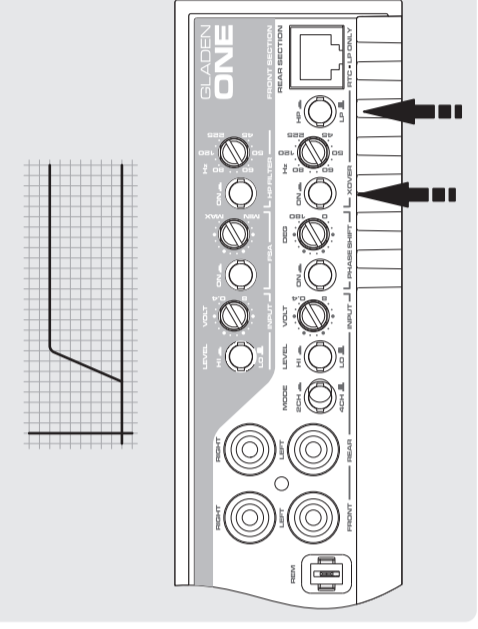
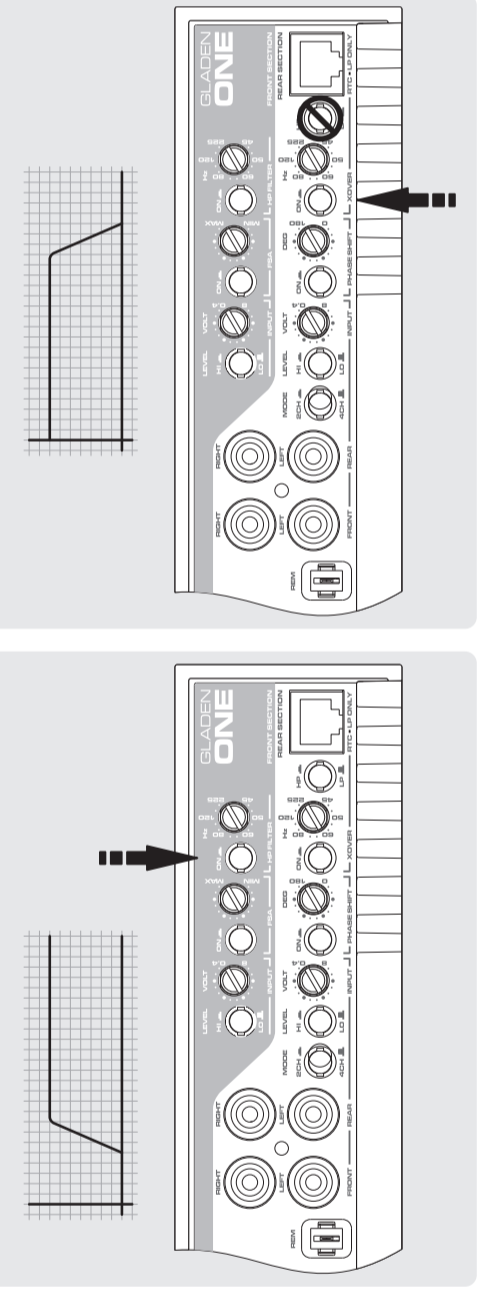
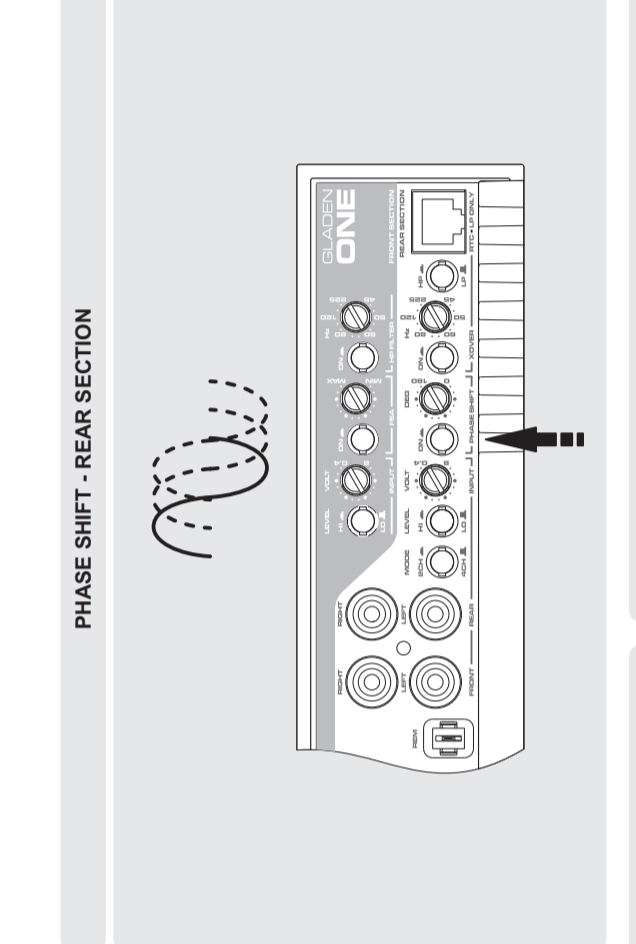
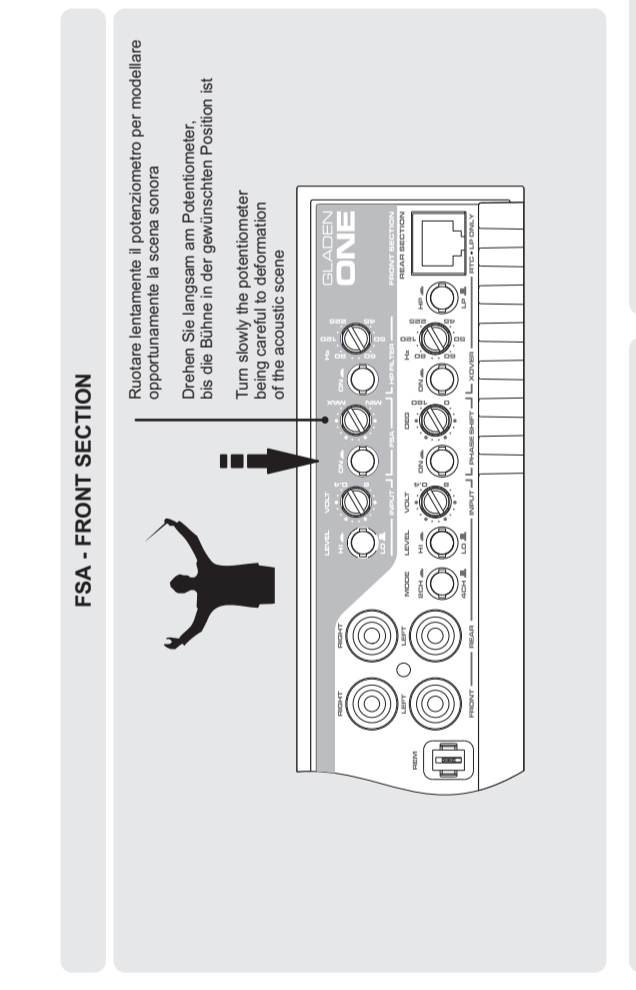

IMPORTANT: CAREFULLY READ THIS MANUAL TO FAMILIARIZE YOURSELF WITH ALL THE CONTROLS AND FUNCTIONS OF THIS PRODUCT. FOLLOW ALL NOTICES TO ENSURE THE SAFETY OF THOSE INSTALLING AND USING THE PRODUCT.

WICHTIG: LESEN SIE DIESE GEBRAUCHSANLEITUNG GENAU DURCH, UM SICH SELBST MIT ALL DEN BEIDEN TEILEN UND FUNKTIONEN DIESES PRODUKTS VERTRAUT ZU MACHEN. BEFOLGEN SIE ALLE HINWEISE, DAMIT DIE SICHERHEIT DER INSTALLATION UND DES GEBRAUCHS DES PRODUKTS GEWÄHRLEISTET IST.

**MANUALE D'USO
SICUREZZA
GARANZIA**

**GERÄUCHSANGEWEISUNG
SICHERHEITSHINWEISSE
GARANTIEKARTE**

**OWNER'S MANUAL
WARNING
WARRANTY CARD**

mosconi

GLADEN ONE
ITA, DEUT, ENG

GARANZIA, GARANTIEKARTE, WARRANTY

**CONDIZIONI DI GARANZIA
RESTITUIRE ASSIEME AL PRODOTTO DA RIPARARE. IL PRESENTE FOGLIO COMPILATO IN TUTTE LE SUE PARTI CON ALLEGATO IL DOCUMENTO FISCALE D'ACQUISTO.**

**GARANTEE CONDITIONS
COMPLETE ALL SECTIONS AND RETURN THIS DOCUMENT ALONG WITH A) THE PRODUCT TO REPAIR AND B) THE ORIGINAL DATED PURCHASE RECEIPT**

WARRANTY CONDITIONS
COMPLETE ALL SECTIONS AND RETURN THIS DOCUMENT ALONG WITH A) THE PRODUCT TO REPAIR AND B) THE ORIGINAL DATED PURCHASE RECEIPT

Client	Authorized Dealer	Product
Name		Model
Address		Serial Number
e-mail & Phone		

MOS garantisce i prodotti MOSCONI per 24 mesi dalla data di acquisto dichiarata nel presente riquadro e nel documento fiscale di acquisto (scrittura o ritenuta da allegare alla presente in caso di restituzione per riparazione al rivenditore).

MOS garantiert 24 Monate Garantie auf MOSCONI Produkte. Entscheidend ist das Kaufdatum auf der Rechnung des autorisierten MOSCONI Fachhändlers. Die Seriennummer des Produkts muss mit der Seriennummer der abgestempelten Garantiekarte übereinstimmen. Die Seriennummer des Produkts muss mit der Seriennummer der abgestempelten Garantiekarte übereinstimmen.

MOS extends a warranty to MOSCONI products for 24 months from the date of the original purchase as declared in the appropriate box and in the original purchase receipt. Enclose the dated purchase receipt when sending the product for return or repair to the authorized dealer.

MOSCONI si riserva il diritto di apportare modifiche o miglioramenti ai prodotti illustrati senza alcun preavviso. La disponibilità dei prodotti illustrati può essere sottoposta a variazioni. I prodotti presenti su questo MANUALE D'USO rappresentano solo una parte dei prodotti MOSCONI. Tutti i marchi e i loghi sono stati utilizzati a questo MANUALE D'USO a titolo esemplificativo e non di esclusiva.

MOSCONI ha il diritto di apportare modifiche o miglioramenti ai prodotti illustrati senza alcun preavviso. La disponibilità dei prodotti illustrati può essere sottoposta a variazioni. I prodotti presenti su questo MANUALE D'USO rappresentano solo una parte dei prodotti MOSCONI. Tutti i marchi e i loghi sono stati utilizzati a questo MANUALE D'USO a titolo esemplificativo e non di esclusiva.

MOSCONI reserves the right to modify, or improve the products described here without notice. The availability of the displayed products may vary. Products described in this MANUAL are a portion of all MOSCONI products. All trademarks mentioned are used for descriptive purposes and all rights are reserved by their respective owners. The total or partial reproduction of this MANUAL is prohibited.

Designed and Manufactured in Italy by MOS - www.mosconi-system.it - www.mosconi.org

